

Ev. č. zmluvy : 57/2012

**Zmluva o zriadení vecného bremena
uzavretá podľa § 151o**

zákona č. 40/1964 Zb. Občianskeho zákonníka v znení neskorších predpisov
(ďalej len „zmluva“ alebo „zmluva o zriadení vecného bremena“).

**Čl. I
Zmluvné strany**

Povinný z vecného bremena

Miklošik František RNDr.

trvale b

a manželka

Jarmila Miklošiková, 1

bytom Hlohovec

(ďalej len „povinný“)

a

Oprávnený z vecného bremena

Obchodné meno:

Trnavská vodárenská spoločnosť, a.s.

Sídlo:

Priemyselná 10, Piešťany 921 79

Štatutárny orgán:

predstavenstvo

Právna forma:

akciová spoločnosť

Registrácia:

Obchodný register Okresného súdu Trnava, oddiel: Sa,
vložka číslo: 10263/T

Oprávnený k podpisu:

Ing. Marek Gálik, PhD. – predseda predstavenstva

Ing. Tibor Kosák, PhD.,

IČO:

36 252 484

DIČ:

2020172264

IČ DPH:

SK 2020172264

Bankové spojenie:

VÚB, a.s.,

Číslo účtu:

27-3002212/0200.

Údaje k DPH :

oprávnený z vecného bremena je platiteľom DPH

Adresa pre doručovanie písomností:

Priemyselná 10, Piešťany 921 79

(ďalej len „oprávnený“)

sa dohodli na uzavretí tejto zmluvy o zriadení vecného bremena.

**Čl. II
Úvodné ustanovenia**

1) Povinný má vo vlastníctve tejto nehnuteľnosti : pozemok C KN parcelu č. 1467/2, k. ú. Leopoldov, zapísaný na LV č. 2689 ako ostatnú plochu o výmere 780 m², v celosti, pozemok C KN parcelu č. 2646/5, k. ú. Leopoldov, zapísaný na LV č. 2689 ako ostatnú plochu o výmere 1534 m², v celosti, vedený na Katastrálnom úrade Trnava, Správe katastra Hlohovec.

2) Oprávnený realizuje vodnú stavbu „Leopoldov, rekonštrukcia prírodnej kanalizácie do ČOV Leopoldov“, (ďalej len „Stavba“), na základe rozhodnutia o povolení na uskutočnenie vodnej stavby (stavebné povolenie) č.: B/2012/00023/ŠVS/AU zo dňa 14.05.2012, vydaného Obvodným úradom životného prostredia Trnava - pracovisko Hlohovec, ktoré nadobudlo právoplatnosť dňa 25.06.2012.

Čl. III

Predmet zmluvy

1) V súlade s ustanoveniami §151n a nasl. Občianskeho zákonníka sa touto zmluvou zriaďuje vecné bremeno „in rem“ (ďalej len vecné bremeno) v prospech oprávneného ako vlastníka Stavby výlučne k tejto nehnuteľnosti, resp. ich častiam: pozemok C KN parcela č. 1467/2 a č. 2646/5, k. ú. Leopoldov pre uloženie kanalizácie v rámci Stavby tak, ako je vyznačené v geometrickom pláne č. 13/2012 na vyznačenie vecného bremena na priznanie práva uloženia inžinierskej siete na parc. č. 1467/2 a 2646/5, k. ú. Leopoldov vyhotovenom Ing. Marekom Masárom, Geodetom, s miestom podnikania Sv. Martina 6974/50, 919 35 Hrnčiarovce n. Parnou, IČO: 40 909 255, autorizačne overenom dňa 24.9.2012 Ing. Marekom Masárom a úradne overenom dňa 8.10.2012 Správou katastra Hlohovec pod č. 370/2012 (ďalej len „geometrický plán č. 13/2012“).

2) Zmluvné strany sa dohodli na zriadení vecného bremena takto :

2.1) oprávnený umiestnil v časti pozemku C KN v parcelách č. 1467/2 a 2646/5 k. ú. Leopoldov kanalizáciu v rámci Stavby.

2.2) oprávnený má právo :

a) v nevyhnutnom rozsahu využívať časť pozemku C KN parcele č. 1467/2 a 2646/5 k. ú. Leopoldov na uloženie, prevádzkovanie, údržbu, opravy, úpravy, rekonštrukcie kanalizácie v rámci Stavby a jej odstránenie;

b) vstup, prechod peši a prejazd motorovými a nemotorovými dopravnými prostriedkami, strojmí a mechanizmami oprávneným a ním poverenými osobami v rozsahu a spôsobom nevyhnutným na výkon povolenej činnosti a činností uvedených v bode a) tohto odseku.

Čl. IV

Cena predmetu zmluvy a platobné podmienky

1) Zmluvné strany sa dohodli, že právo zodpovedajúce vecnému bremenu sa zriadi za odplatu vo výške **6.600 €** (slovom: šesťtisícšesťsto EUR), ktoré budú zaplatené prevodným príkazom na účet predávajúcich do 15 dní od doručenia rozhodnutia o povolení vkladu vecného bremena v katastri nehnuteľnosti.

2) Povinný má právo odstúpiť od tejto zmluvy, ak oprávnený nezaplatí dohodnutú odplatu v lehote do 30 dní odo dňa účinnosti tejto zmluvy. Zmluvné strany sa dohodli na tom, že právne účinky odstúpenia od tejto zmluvy nastanú okamihom, kedy prejav vôle oprávnenej strany odstúpiť od tejto zmluvy je doručený druhej zmluvnej strane.

Čl. V

Doručovanie

Zmluvné strany sa dohodli že na doručovanie akýchkoľvek písomností sa budú vzťahovať ustanovenia § 45 až 50 zákona č. 99/1963 Zb. Občianskeho súdneho poriadku v platnom znení.

Čl. VI

Práva a povinnosti zmluvných strán

- 1) Oprávnený sa zaväzuje, že bez predchádzajúcej písomnej dohody s povinným, v časti pozemku alebo stavby, na ktorú sa vzťahujú práva vyplývajúce z vecného bremena, nebude budovať ďalšie stavby, vysádzať stromy, kroviny alebo vysoké porasty ani iným spôsobom zasahovať do celistvosti ostatných častí pozemku alebo stavby.
- 2) Oprávnený je povinný zabezpečiť, aby umiestnením Stavby a jej užívaním, údržbou, opravami, prípadne rekonštrukčnými prácami na nej, neboli dotknuté stavby, zariadenia a ostatný majetok povinného takým spôsobom, ktorý by narušil ich stabilitu.

Čl. VII

Osobitné ustanovenia

- 1) Oprávnený nadobudne práva zodpovedajúce zriadenému vecnému bremenu povolením vkladu do katastra nehnuteľností podľa zákona č. 162/1995 Z. z. o katastri nehnuteľností a o zápise vlastníckych a iných práv k nehnuteľnostiam (Katastrálny zákon) ďalej len („zákon č. 162/1995 Z. z.“) v znení neskorších predpisov.

Čl. VIII

Záverečné ustanovenia

- 1) Táto zmluva sa uzatvára **na dobu neurčitú** a jej platnosť končí:
 - 1.1) vydaním právoplatného rozhodnutia alebo povolenia na jej odstránenie v súlade s príslušnými ustanoveniami zákona č. 50/1976 Zb. o územnom plánovaní a stavebnom poriadku (stavebný zákon) (ďalej len „zákon č. 50/1976 Zb.“).
 - 1.2) vydaním stavebného povolenia podľa zákona č. 50/1976 Zb. na stavbu, ktorá bude pôvodnú Stavbu meniť prístavbou prípadne nadstavbou alebo inou podstatnou úpravou.
- 2) Prílohou tejto zmluvy je geometricky plán č. 13/2012.
- 3) Táto zmluva nadobúda platnosť dňom jej podpisu oboma zmluvnými stranami a účinnosť dňom nasledujúcim po dni jej zverejnenia v zmysle Občianskeho zákonníka v spojení so zák. č. 211/2000 Z.z. o slobodnom prístupe k informáciám a o zmene a doplnení niektorých zákonov v znení neskorších predpisov. Vecno-právne účinky povolenia vkladu nastanú dňom právoplatnosti rozhodnutia príslušnej Správy katastra o povolení vkladu vecného bremena na základe tejto zmluvy.
- 4) Zmluvné strany berú na vedomie a súčasne vyjadrujú súhlas so zverejnením tejto zmluvy i jej prípadných dodatkov v zmysle Občianskeho zákonníka v spojení so zák. č. 211/2000 Z.z. o slobodnom prístupe k informáciám a o zmene a doplnení niektorých zákonov v znení neskorších predpisov.
- 5) Podpis povinného v prípade vzniku vecného bremena a podpis oprávneného v prípade zániku vecného bremena na zmluve musí byť úradne osvedčený v zmysle § 42 ods.3 zákona č. 162/1995 Z. z..
- 6) K zániku práva zodpovedajúceho vecnému bremenu k nehnuteľnostiam špecifikovaným v Čl. II tejto zmluvy je potrebné vyhotovenie osobitnej zmluvy a jej následný vklad do katastra nehnuteľností. Účinky zániku práva zodpovedajúceho vecnému bremenu vzniknú vydaním právoplatného rozhodnutia príslušnej Správy katastra nehnuteľností o zániku vecného bremena. Režim zániku práva zodpovedajúceho vecnému bremenu sa riadi primerane ustanoveniami Čl. VII tejto zmluvy.

7) Zmluvné strany sa dohodli, že všetky správne poplatky súvisiace so zriadením vecného bremena a zapísaním do katastra nehnuteľností platí oprávnený.

8) Akákoľvek zmena podmienok, dohodnutých v tejto zmluve, musí mať formu číslovaného písomného dodatku, potvrdeného podpismi oprávnených osôb všetkých zmluvných strán.

9) Vzťahy medzi zmluvnými stranami, ktoré nie sú upravené touto zmluvou sa riadia príslušnými ustanoveniami Občianskeho zákonníka.

10) Zmluvné strany sa zaväzujú, že všetky spory, ktoré prípadne vzniknú z realizácie tejto zmluvy budú prednostne riešiť vzájomnou dohodou.

11) Táto zmluva je vyhotovená v 4 (zmluvné strany + 2x na kataster nehnuteľností) rovnopisoch rovnakej právnej sily, z ktorých 1 rovnopis dostane povinný a 1 rovnopis oprávnený.

12) Zmluvné strany zhodne prehlasujú, že sú spôsobilé k právnym úkonom, že si zmluvu prečítali, jej obsahu porozumeli a na znak súhlasu ju dobrovoľne, bez nátlaku, vážne a vlastnoručne podpísali.

Čl. IX Salvatorická klauzula

1) Ak by mali byť ustanovenia tejto zmluvy o zriadení vecného bremena celkom alebo čiastočne neplatné, alebo stratia právoplatnosť neskôr, nebudú tým dotknuté ostatné ustanovenia zmluvy. To isté platí, pokiaľ by v zmluve vyšli najavo medzery. Namiesto neplatného ustanovenia alebo na vyplnenie medzery sa má stanoviť primeraná úprava, ktorá pokiaľ to bude možné najviac zodpovedá tomu, čo chcú osoby, ktoré zmluvu uzatvárajú, pokiaľ by pri vyhotovovaní zmluvy s týmto bodom počítali (uvažovali).

2) Zmluvné strany sú povinné držať sa toho, čo platí podľa odstavca 1 pri formálnej zmene doslovného textu (znenia) tejto zmluvy o zriadení vecného bremena v príslušnej forme.

V Bratislave dňa 18. 10. 2012

V Piešťanoch dňa 25. 10. 2012

Povinný z vecného bremena:

RNDr. František Miklošik

Jarmila Miklošiková

Oprávnený z vecného bremena:

Trnavská vodárenská spoločnosť, a.s.

Ing. Marek Gálik, PhD.

Ing. Tibor Kosák, PhD.

podpredsa predstavenstva

TRNAVSKÁ VODÁRENSKÁ SPOLOČNOSŤ
v.o.s.
Príemyselná 10
921 79 Piešťany
- 1 - 3 -

VÝKAZ VÝMER

Doterajší stav					Zmeny					Nový stav					
Číslo			Výmera		Druh pozemku	Diel číslo	k parcele číslo	m ²	od parcely číslo	m ²	Číslo parcely	Výmera		Druh pozemku	Vlastník (iná opráv.osoba) adresa, (sídlo)
PK pozemky	parcely	parcely	ha	m ²								ha	m ²		
LV	PK	KN													
Stav právny je totožný s registrom C KN															
2689		1467/2	780	ost.pl.							1467/2	780	ost.pl. 99		doterajší
2689		2646/5	1534	ost.pl.							2646/5	1534	ost.pl. 99		doterajší
Spolu:												2314			

Legenda: kód spôsobu využívania 99-Pozemok využívaný podľa druhu pozemku

Poznámka : zriaďuje sa vecné bremeno na právo uloženia inžinierskych sietí-kanalizácie-na pozemkoch p.č. 1467/2 a2646/5 vo vyznačenom rozsahu v prospech Trnavskej vodárenskej spoločnosti, a.s.

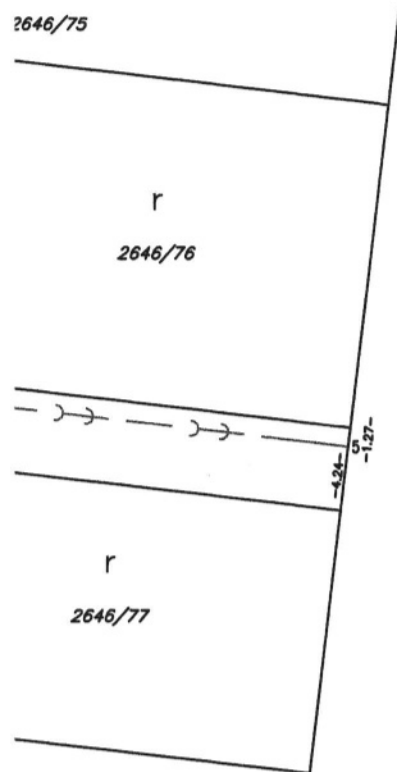

2646/1

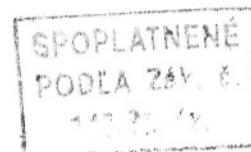

Geometrický plán je podkladom na právne úkony, keď údaje doterajšieho stavu výkazu výmer sú zhodné s údajmi platných výpisov z katastra nehnuteľností

Vyhoviteľ Ing. Marek Masár- GEODET Sv. Martina 6974/50 919 35 Hrnčiarovce n. Parnou tel.: 0905 423 217 ičo: 40 909 255	Kraj Trnavský	Okres Hlohovec	Obec Leopoldov
	Kat. územie Leopoldov	Číslo plánu 13/2012	Mapový list č. HLOHOVEC 8-6/14
<h2 style="margin: 0;">GEOMETRICKÝ PLÁN</h2>		na zriadenie vecného bremena na právo uloženia inžinierskych sietí-kanalizácie-na pozemkoch parc. č. 1467/2 a 2646/5	
Vyhotovil	Autorizačne overil		Úradne overil. Meno: Ing. Miroslava Macháčová
Dňa: 24.9.2012 Meno: Ing. Marek Masár	Dňa: 24.9.2012 Meno: Ing.Štefan Richnák	Dňa: - 8 -10- 2012 Číslo: 370/2012	
Nové hranice boli v prírode označené		Náležnosťami a presnosťou zodpovedá predpisom	
Záznam podrobného merania (meračský náčrt) č. 1178 E		Overené podľa § 9 zákona NR SR č. 215/1995 Z.z. o geodézii a kartografii	
Súradnice bodov označených číslami a ostatné meračské údaje sú uložené vo všeobecnej dokumentácii		Pečiatka a podpis	



d
1441/1

r
1467/1

r
2646/1

- d
1441/23
- d
1441/24
- d
1441/25
- d
1441/26
- d
1441/27
- d
1441/28
- d
1441/29
- 1441/30
- d
1441/31
- 1441/32
- 1441/33
- d
1441/34
- 1441/35

r
1467/8

r
2646/72

r
2646/73

r
1467/9

r
2646/74

d
1441/16

1468

r
1467/15

r
2646/5

d
1441/17

r
1467/2

r
2646/80

- d
1441/36
- d
1441/37
- d
1466/11
- d
1466/10
- d
1466/9
- d
1466/8
- d
1466/7
- d
1466/6
- d
1466/5
- d
1466/4
- d
1466/3

r
1467/10

r
1467/14

r
2646/81

d
1441/15

r
1467/11

r
1467/13

r
2646/82

r
2646/78

1466/1

r
1467/3

r
1467/12

r
2646/79

r